

2Д202В, 2Д202Д, 2Д202Ж, 2Д202К, 2Д202М, 2Д202Р, КД202А, КД202В, КД202Д, КД202Ж, КД202К, КД202М, КД202Р

Диоды кремниевые, диффузионные. Предназначены для преобразования переменного напряжения частотой до 5 кГц. Выпускаются в металлоглазном корпусе с жесткими выводами. Тип диода и схема соединения электродов с выводами приводятся на корпусе.

Масса диода не более 5,2 г, с комплектующими деталями не более 7 г.

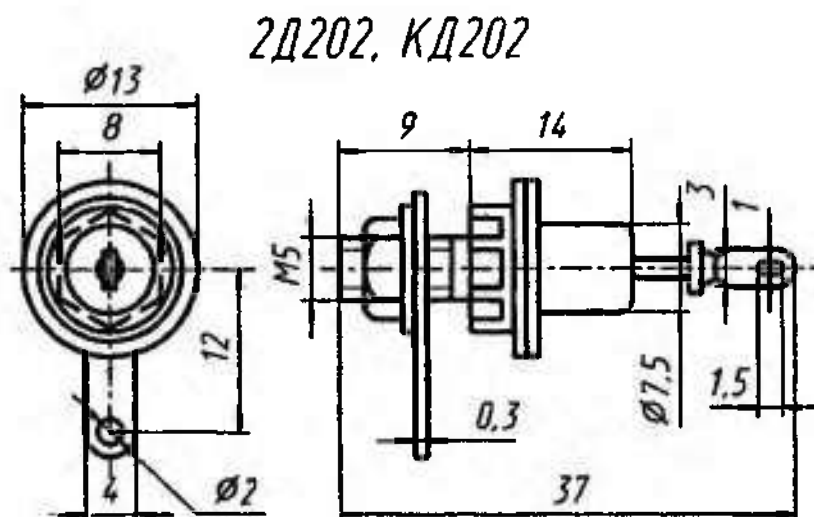

Электрические параметры

Среднее прямое напряжение при $f = 50$ Гц,
не более:

$I_{пр, ср} = 3$ А для 2Д202В, 2Д202Д, 2Д202Ж, 2Д202К, 2Д202М, 2Д202Р	1 В
$I_{пр, ср} = I_{пр, ср, макс}$ для КД202А, КД202В, КД202Д, КД202Ж, КД202К, КД202М, КД202Р	0,9 В

Средний обратный ток при $U_{обр, и} = U_{обр, и, макс}$,
 $f = 50$ Гц, не более:

2Д202В, 2Д202Д, 2Д202Ж, 2Д202К, 2Д202М, 2Д202Р	1 мА
КД202А, КД202В, КД202Д, КД202Ж, КД202К, КД202М, КД202Р	0,8 мА

Предельные эксплуатационные данные

Постоянное обратное напряжение	$0,7U_{\text{ОБР. И. МАКС}}$
Импульсное обратное напряжение:	
КД202А	50 В
2Д202В, КД202В	100 В
2Д202Д, КД202Д	200 В
2Д202Ж, КД202Ж	300 В
2Д202К, КД202К	400 В
2Д202М, КД202М	500 В
2Д202Р, КД202Р	600 В
Постоянный (средний) прямой ток:	
при $T = -60 \dots T_K = +75 \text{ }^\circ\text{C}$	5 А
при $T = +130 \text{ }^\circ\text{C}$	3 А
Перегрузка по среднему прямому току при $f = 50 \text{ Гц}$ в течение 1,5 с для КД202А, КД202В, КД202Д, КД202Ж, КД202К, КД202М, КД202Р	9 А
Импульсный прямой ток при $f = 50 \text{ Гц}$ для 2Д202В, 2Д202Д, 2Д202Ж, 2Д202К, 2Д202М, 2Д202Р:	
$t_{\text{и}} \leq 10 \text{ мс}$	30 А
в течение 1,5 с	9 А
Частота без снижения электрических режимов	1200 Гц
Частота со снижением среднего прямого тока	5000 Гц
Рассеиваемая мощность при $T = +25 \text{ }^\circ\text{C}$ для КД202А, КД202В, КД202Д, КД202Ж, КД202К, КД202М, КД202Р	6* Вт
Тепловое сопротивление переход—корпус для КД202А, КД202В, КД202Д, КД202Ж, КД202К, КД202М, КД202Р	3,5 $^\circ\text{C}/\text{Вт}$
Температура перехода	+150 $^\circ\text{C}$
Температура окружающей среды	-60... $T_K =$ = +130 $^\circ\text{C}$

При монтаже на теплоотвод или шасси диод должен удерживаться ключом за шестигранное основание, усилие затяжки не должно превышать 1,47 Н·м (0,15 кгс·м). Запрещается прилагать к изолированному выводу усилие, превышающее 0,98 Н (0,1 кгс), что может привести к нарушению целостности стеклянного изолятора.

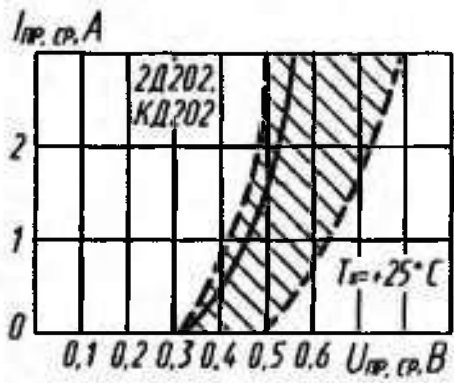

Зона возможных положений зависимости прямого тока от напряжения

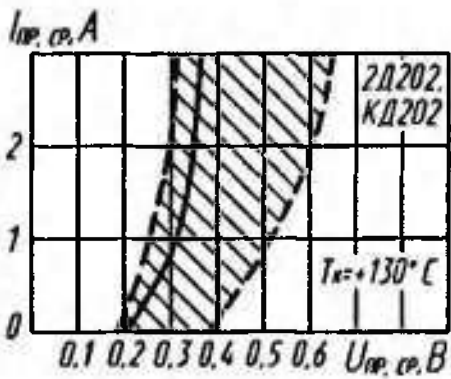

Зона возможных положений зависимости прямого тока от напряжения

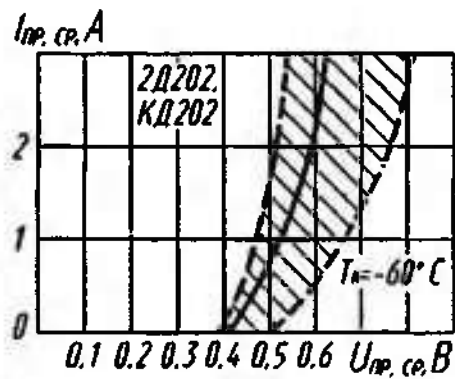

Зона возможных положений зависимости прямого тока от напряжения

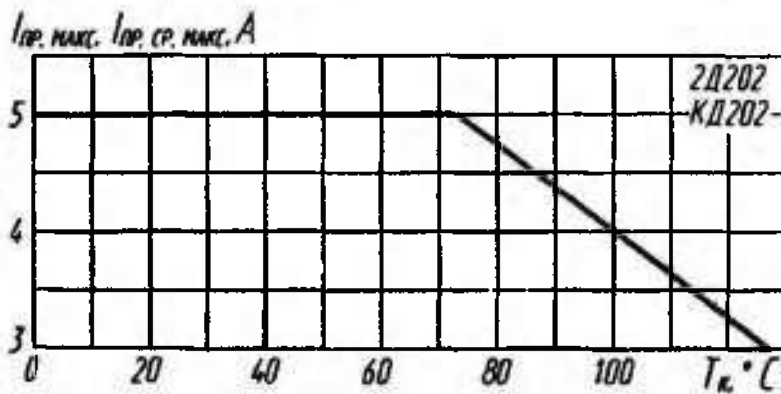

Зависимость допустимого прямого тока от температуры корпуса

$I_{пр. макс.}$
 $I_{пр. ср. макс.}, A$

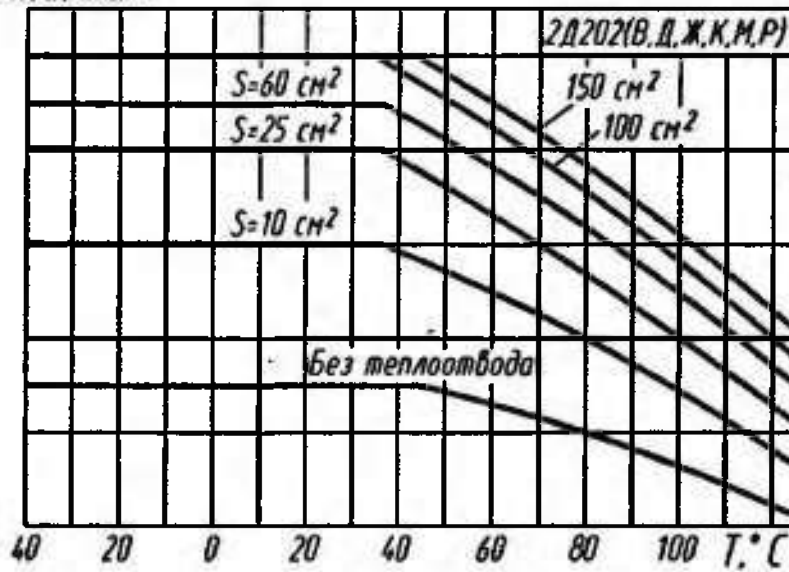

Зависимости допустимого прямого тока от температуры (S — площадь теплоотвода)

$I_{пр. макс.}$ $I_{пр. ср. макс.}, A$

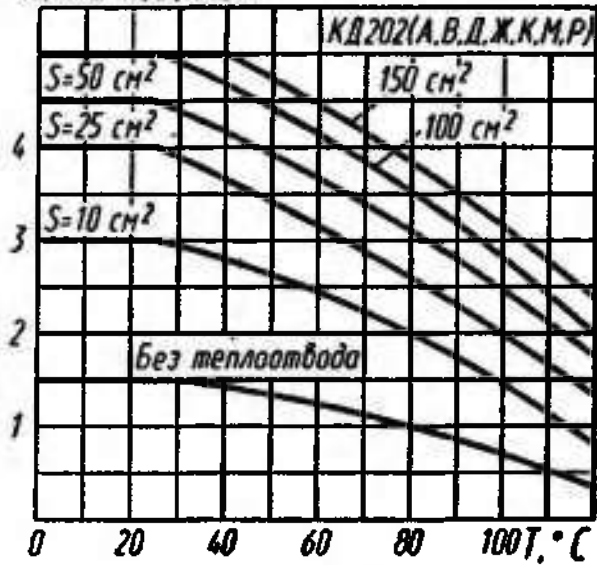

Зависимости допустимого прямого тока от температуры (S — площадь теплоотвода)

$I_{пр. ср. макс.}, A$

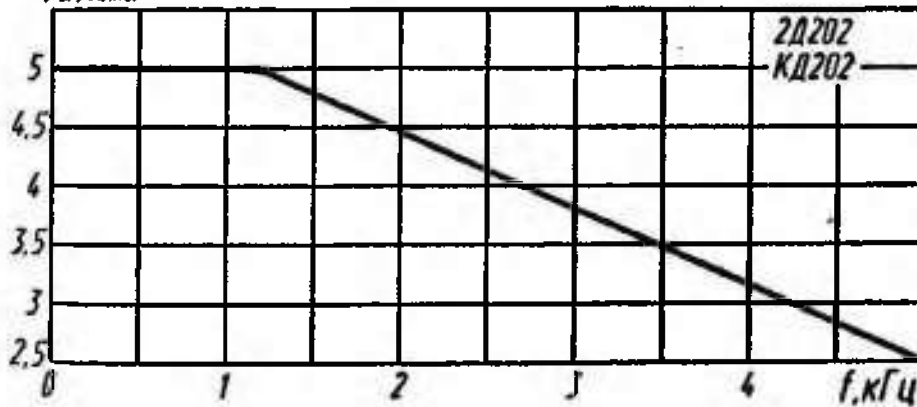

Зависимость допустимого прямого тока от частоты